

# HSPB

# BAXI

**Pelletsbrännaren för hem, större fastigheter samt industrier**





# HSPB 20/30 kW

## - för villauppvärmning

Helautomatisk pelletsbrännare som passar de flesta pannorna på marknaden.

HSPB är en mycket bra uppgraderingsbrännare för dig som vill byta ut din gamla pelletsbrännare. Tack vare den inbyggda doseringsskruven kan HSPB anslutas mot en befintlig pelletskruv, oavsett om det är ett bulk- eller veckoförråd. 20 och 30 kW modellen passar från små villor upp till mindre industrilokaler. För riktigt stora värmebehov finns även HSPB i vårt fastighetssortiment från 50 till 1 500 kW.

- |                                    |                         |
|------------------------------------|-------------------------|
| 1. Display                         | 8. Skruvmotor           |
| 2. Kontrollpanel                   | 9. Tändelement          |
| 3. Backupbatteri                   | 10. Doserskruv          |
| 4. Anslutning till el och styrning | 11. Brännkammare        |
| 5. Bränslenivåvakt                 | 12. Roster              |
| 6. Säkerhetstermostat              | 13. Tryckluftsväntil    |
| 7. Fotocell                        | 14. Tryckluftsmunstycke |

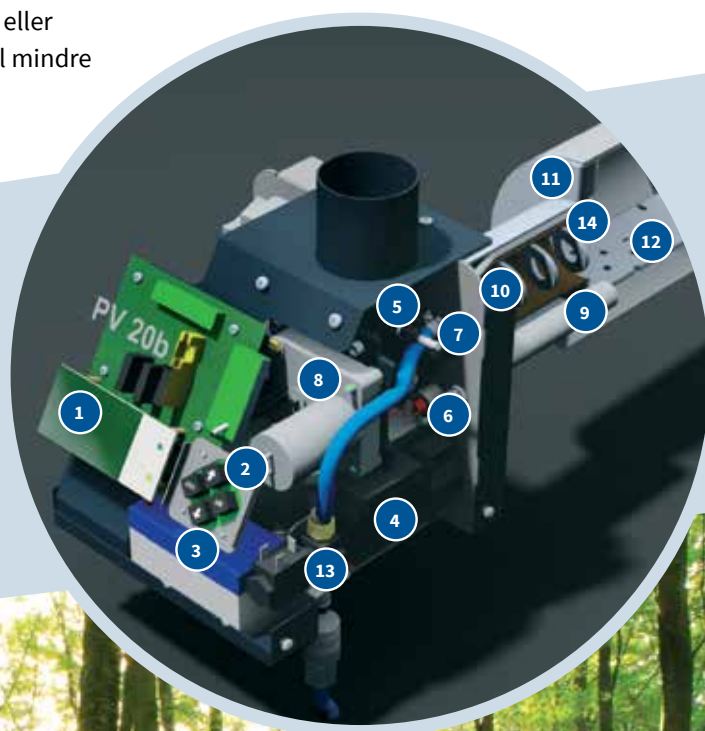

# HSPB - Pelletsbrännare

HSPB har inbyggd skruv och internförråd. Detta gör att den passar som utbytesbrännare till de pelletsbrännare som har olika varianter av matarskruvar, även t ex MAFAs 100 mm skruvar direkt mot brännaren. Själva brännaren har inbyggd tryckluftssotning (förutom kompressor som finns som tillbehör). HSPB har modulerande drift i sex effektsteg. Den intelligenta styrningen har en självlärande effektjustering samt händelselogg. Batteribackup är inbyggd. Brännarkassetten och det löstagbara rostret är tillverkad i syrafast, värmebeständigt rostfritt stål. Rostret i hela 4 mm stål. Detta ger en lång livslängd även på slitdelarna.



<b>Tekniska specifikationer:</b>	<b>HSPB 20 kW</b>	<b>HSPB 30 kW</b>
Maxeffekt:	20 kW	30 kW
Effektområde:	10-20 kW (6 effektlägen)	14-30 kW (6 effektlägen)
Förbränningskammare:	Luftkyld, rostfri brännkammare med löst roster (4 mm)	
Fläktar:	Hastighetsreglerade fläkt för primär och sekundärluft	
Bränsle:	Träpellets, 6-8 mm.	
Tändning:	Hetluft, 500 W	
Strömförsörjning:	230 V, 3 A	230 V, 3 A
Effektförbrukning:	25-40 W	30-40 W
Förbrukning standbyläge:	4 W	4 W
CO:	< 100 ppm	< 100 ppm

<b>Dimensioner:</b>	<b>HSPB 20 kW</b>	<b>HSPB 30 kW</b>
Monteringsfläns/hål:	90 mm, samma för oljebrännare	
Längd:	540 mm	570 mm
Bredd:	220 mm	230 mm
Höjd:	240 mm	240 mm
Vikt:	11,5 kg	12,5 kg
RSK/Art.nr:	6390809	6390810

<b>Tillbehör (RSK/Art.nr):</b>		
Tryckluftssotning (slang + kompressor):	656669	656669
1,5 m skruv, HSPB 20-30	6390811	6390811
2 m skruv, HSPB 20-30	6390812	6390812



HSPB passar att montera i oljehålet på en panna.



**HSPB är CE Märkt och testad enligt europanormen EN15270.**

# HSPB 50 - 1 500 kW

## - uppvärmning för fastighet och industri

HSPB industribrännare erbjuder en effektiv och prisvärd lösning för olika typer av värmesystem. Helautomatisk brännare med integrerat styrsystem gör både installation och driftsättning till en bagatell.

HSPB brännarna kan med fördel appliceras på befintliga oljepannor, fastbränslepannor eller varmluftspannor etc.

### Våra brännare garanterar en högkvalitativ och optimal förbränning eftersom de är utrustade med:

- Varm förbränningskammare i keramik (gäller ej 50 kW-modellen)
- Separat primär & sekundärluft ger bra förbränning även på låga effekter
- Internskruv i brännaren ger stabil matning i alla effektlägen
- Varvtalsstyrda fläktar
- Inbyggd undertryckstyrning för ett korrekt undertryck i eldstaden
- Automatisk brännarrensning med trappstegs roster
- Effektiv och snabb tändning med varmluft
- Intelligent styrning mot temperaturgivare för rätt val av effektsteg
- Möjlighet att koppla larm via integrerad GSM/GPRS modem



HSPB 50 kW



	HSPB 50 kW	HSPB 100 kW	HSPB 180 kW
Rsk.nr:	656620	656629	656630
Kapacitet / effekt	9-50 kW	26-90 kW	40-160 kW
Effektsteg	11	6	6
Bränsle	pellets 6-8 mm	Pellets 6-8 mm	Pellets 6-8 mm
Spänning / Anslutning	230V, 50 Hz, 3A	230V, 50 Hz, 3A	230V, 50 Hz, 3A
Vid drift	10-38 W	30-80 W	40-110 W
Standby	7 W	7 W	7 W
Askurmatning	Automatisk, rörligt roster	Automatisk, rörligt roster	Automatisk, rörligt roster
Anslutning rökgasfläkt	-	Max 180 W	Max 180 W
Anslutning skruv	-	Max 180 W	Max 180 W
Ljudnivå	58 dB	58 dB	58 dB
O <sub>2</sub>	8-10 %	5-8 %	5-8 %
CO	< 50-150 ppm	< 100 ppm	< 100 ppm
<b>Dimensioner</b>			
Längd	560 mm	760 mm	760 mm
Bredd	235 mm	300 mm	310 mm
Höjd	285 mm	285 mm	258 mm
Vikt	17 kg	38 kg	44 kg
<b>Dimensioner brännarhuvud</b>			
Längd	260 mm	345 mm	345 mm
Bredd	175 mm	230 mm	310 mm
Höjd	180 mm	222 mm	242 mm



Modell		HSPB 250	HSPB 350	HSPB 500	HSPB 700	HSPB 1000	HSPB 1500
Rsk.nr:		656647	656650	656655	656656	656657	656658
Bränsle		Pellets	Pellets	Pellets	Pellets	Pellets	Pellets
Bränsleförbrukning (max)	kg/tim	52	73	104	145	208	312
* Max effekt	kW	250	350	560	700	950	1500
* Min effekt	kW	70	100	160	200	250	250
* Uppstart	kW	25	30	40	50	70	150
* Standby	kW	5	6	12	12	12	20

### Krav på panna

Minsta Ø eldstad	mm	600	600	700	700	800	900
Minsta längd eldstad	mm	1200	1700	2000	2200	2500	3000

### Rökgaser

Max Volym	m <sup>3</sup> /tim	625	900	1400	1800	2500	3900
Optimalt O <sub>2</sub> värde	%	4...6	4...6	4...6	4...6	3...6	3...6
Skorsten Ø minimum	mm	200	200	250	300	350	400
Undertryck min-max	Pa	8-30	8-30	8-30	8-30	8-30	8-30

Anslutningsspänning

230/240V, 50/60Hz, 16A

### Spänning förbrukning

* vid max effekt	W	450	450	500	550	700	700
* Vid min effekt	W	150	150	160	190	250	250
* Vid tändning	W	440	800	800	800	1600	1600
* Vid standby	W	7	20	20	20	20	20
Mått total: L/B/H	mm	734/450/450	981/650/530	1203/750/600	1203/750/600	1306/800/680	1429/890/780
Anslutning matarslang	mm	76	76	76	76	76	76
Mått brännarhuvud L2/W2/H2	mm	458/358/388	500/371/349	600/528/457	600/528/457	702/632/546	815/768/656
Vikt	kg	80	95	165	165	230	300

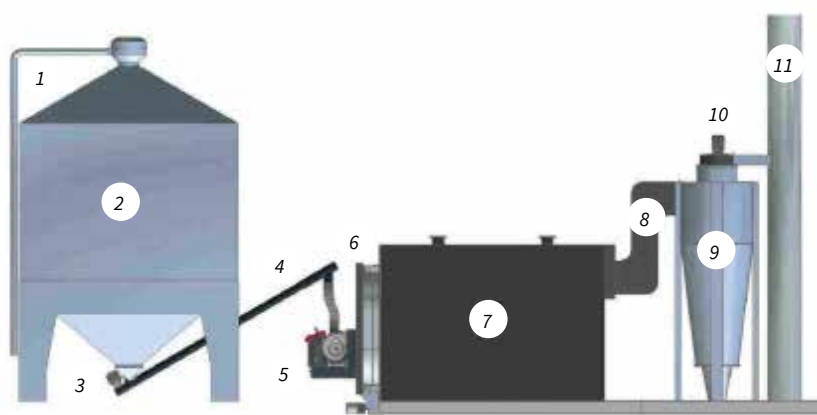

- |                      |                |               |                 |
|----------------------|----------------|---------------|-----------------|
| 1. Påfyllningsrör    | 4. Externskruv | 7. Panna      | 10. Rökgasfläkt |
| 2. Silo              | 5. Brännare    | 8. Rökrör     | 11. Skorsten    |
| 3. Motor externskruv | 6. Panndörr    | 9. Ask cyklon |                 |

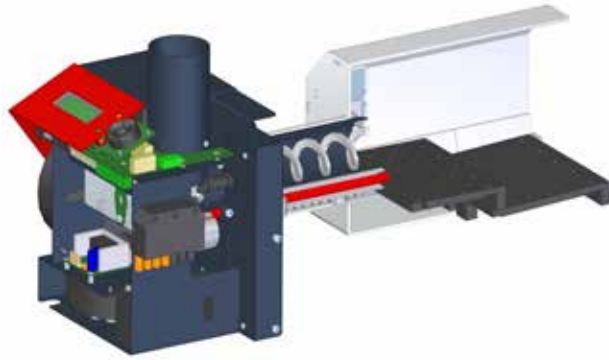

**HSPB 50 kW**

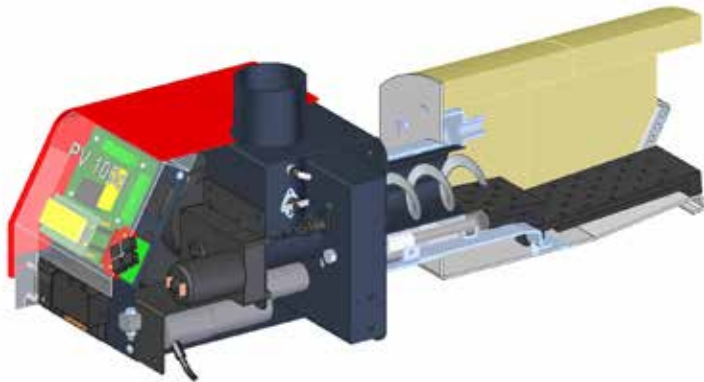

**HSPB 100 kW**

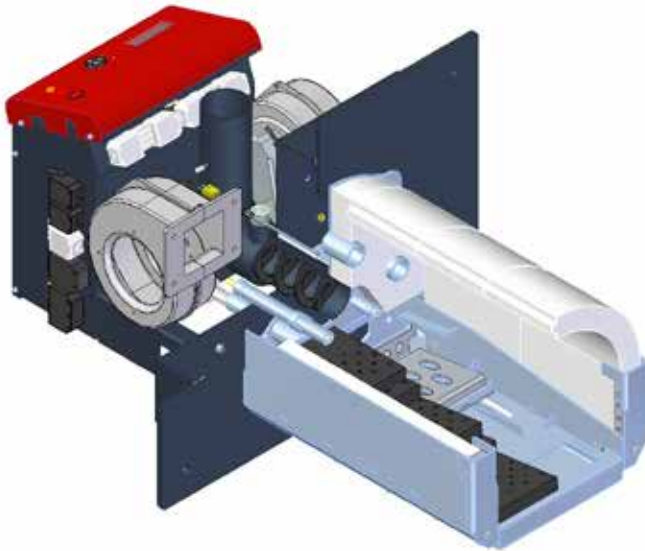

**HSPB 350 kW**

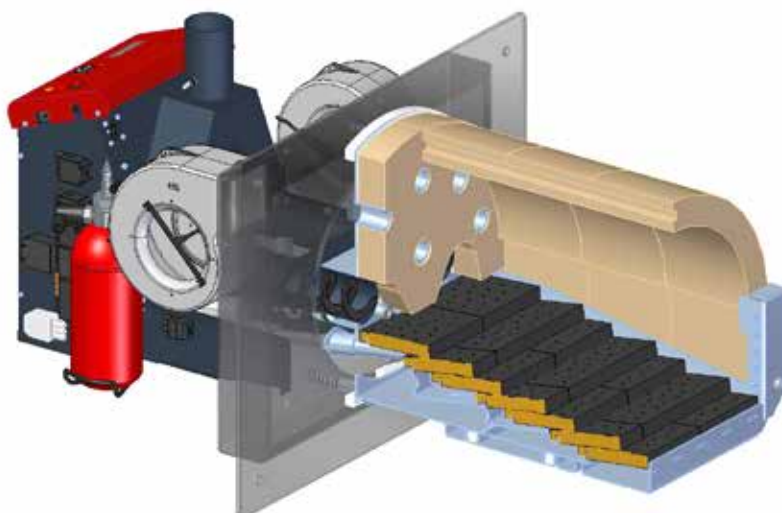

**HSPB 500 kW**

# Sprängskisser

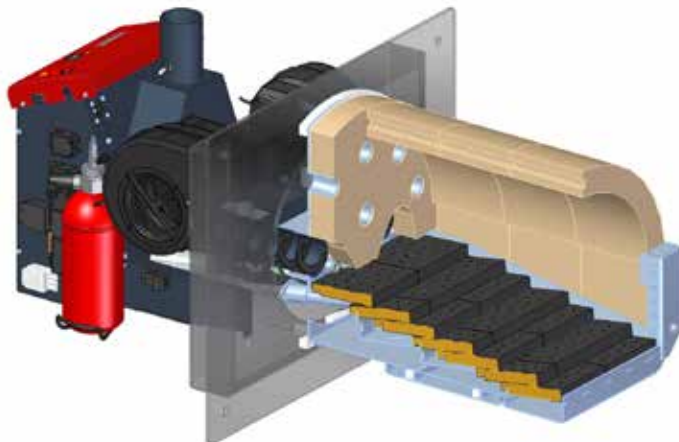

**HSPB 700 kW**

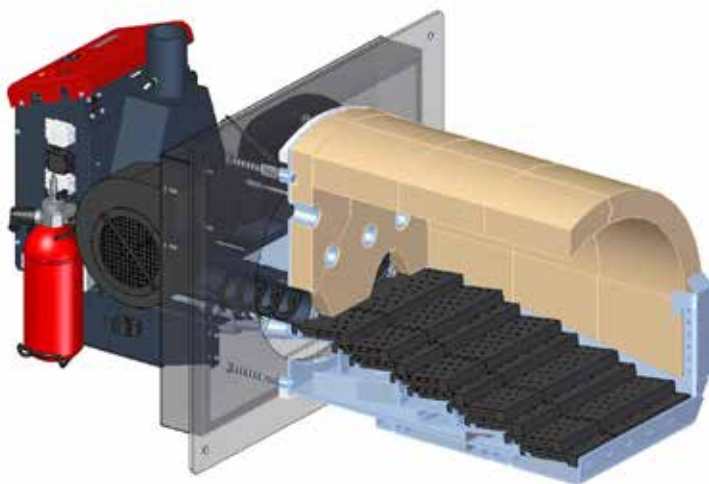

**HSPB 1000 kW**

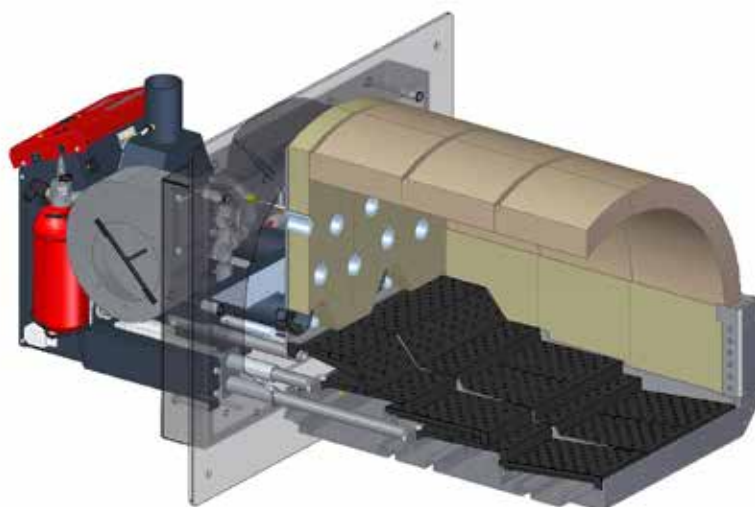

**HSPB 1500 kW**