

BAXI

Keramikbyte Solo Plus-Duo Plus-Duo Plus Compact 137214

Datum 180508, rev 5

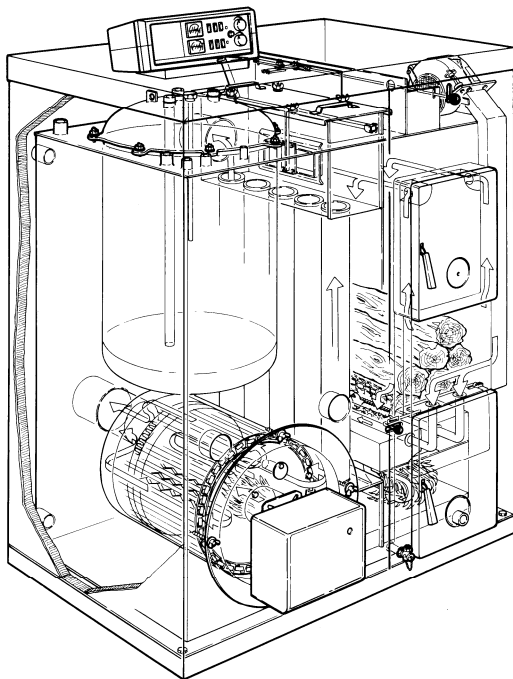

Duo Plus

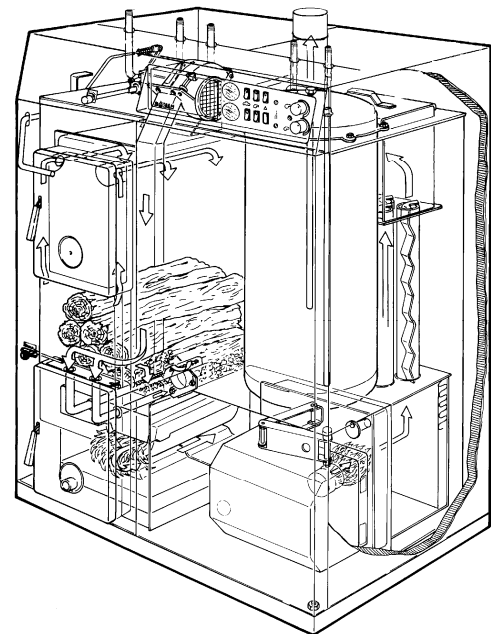

Duo Plus Compact

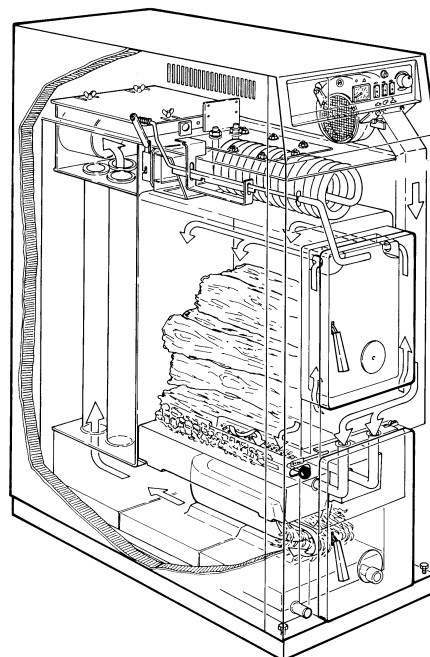

Solo Plus

Vi förbehåller oss rätten till konstruktionsändringar och reserverar oss mot eventuella tryckfel.
HS Perifal AB, Box 654, 521 21 Falköping, tel. 0515-171 10, fax 0515-155 13
Titta efter uppdateringar av instruktionen på www.baxi.se

INSTRUKTION FÖR BYTE AV KERAMIK.

Inledning

Instruktionen innehåller anvisningar om hur man går tillväga för att byta keramik i Solo Plus och Duo Plus Compact. **I denna keramiksats ingår ej den bakre bottenplattan.**

Hela instruktionen bör läsas igenom innan bytet påbörjas. Följ sedan instruktionen punkt för punkt.

Keramiksatsens innehåll:

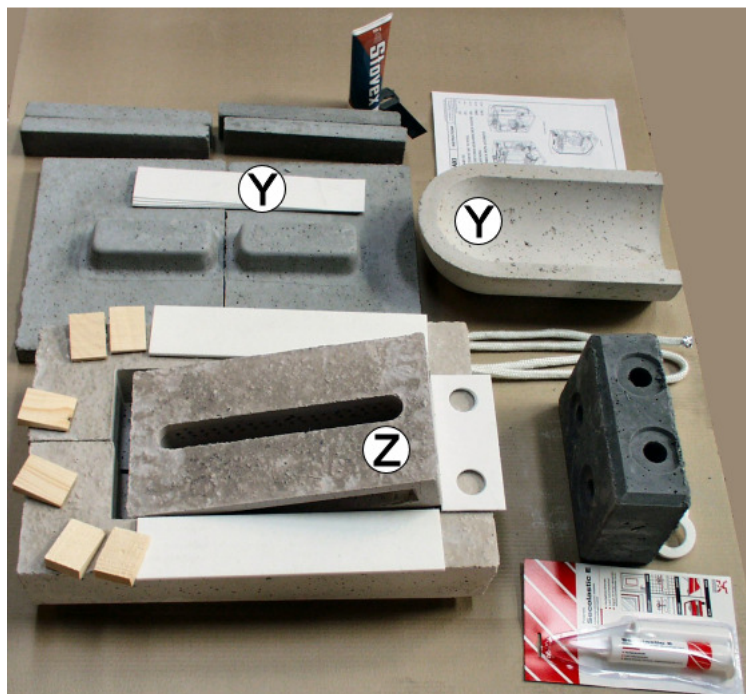

Keramiksatsen består av flera slitdelar som kan bytas ut. Delarna är märkta med (Y) och (Z).

(Y) Förbränningskammare märkt (Y), kan bytas (punkt 8).

(Z) Sten – Insats märkt (Z), kan bytas (montering, se fig. 5,1 – 5,4)

Fig. 1,1

Pos.	Varebetegnelse	Solo Plus 18 Duo Plus C	Solo Plus 30/40 Duo Plus 25	Solo Plus 60
	Komplett keramikset Artikelnummer:	2416	620 14 80 (30/40) 2415 (25)	2418
Y	Separat förbränningskammare (Y) Artikelnummer:	2419	620 14 81	2421
Z	Separat sekundärluftinsats (Z) Artikelnummer:	Bx 092531	Bx 092532	Bx 092533
	Bottenplattor med stöd 340x274x30 Art.nr: bx091471	1 st. (Stöd bakut)	2 st.	
	Bottenplattor utan stöd 314x222x30 Art.nr: bx218892			6 st.
Y	Förbränningskammare 272x210x110	1 st.		
Y	Förbränningskammare 345x210x110		1 st.	
Y	Förbränningskammare 345x210x150			1 st.
Y	Mellanläggsremsa 330x60x2	4 st.	4 st.	4 st.
Z	Sekundärluftinsats 360x200x75 (13xØ5 + 13xØ6 hål)	1 st.		
Z	Sekundärluftinsats 360x200x75 (18xØ5 + 18xØ6 hål)		1 st.	
Z	Sekundärluftinsats 360x200x75 (18xØ6 + 18xØ7 hål)			1 st.
(Z)	Packningar för sekundärluftinsats 345x75x5	2 st.	2 st.	2 st.
(Z)	Packningar för sekundärluftinsats 185x75x75	1 st.	1 st.	1 st.
	Vänster keramiksten 361x170x125	1 st.		
	Höger keramiksten. 361x170x125	1 st.		
	Vänster keramiksten 540x170x125		1 st.	1 st.
	Höger keramiksten. 540x170x125		1st.	1 st.
	Främre sten (inloppsten) med luftkanaler 240x168x91	1 st.	1 st.	1 st.
	Runda fiberpackningar Ø60/36x10	4 st.	4 st.	4 st.
	Pappremsa	1 st.	1 st.	1 st.
	Pakningssnöre Ø8	1000 mm	1500 mm	1500 mm
	Silikontub	1 st.	1 st.	1 st.
	Pannkitt	1 st.	1 st.	1 st.

Tillvägagångsätt vid keramikbyte.



- 1) Börja med att ta bort den nedre askluckan, dra ur sprintarna som håller fast den i ramen. Skruva sedan bort skruvarna och ta bort ramen.

Fig 2.1



- 2) Ta ut den främre stenen (inloppstenen) genom att dra den rakt framåt/mot dig. Stenen är tätad/fixerad med silikon och sitter därför fast lite grann. Skär med vass kniv runt om stenen eller avlägsna silikonet helt så att stenen kan lossas, det går att trycka på från insidan.

Fig. 2.2



- 3) Nu kan man se framändan på dom båda stora keramikstenarna, dessa skall i princip lyftas rakt upp och tas ut genom vedluckan, men efter några års eldning ligger stenarna stadigt eftersom aska har kilat fast dem. Ta istället en slägga och en huggmejsel och slå sönder framändan på den ena stenen så att du kan resa upp den och sedan lyfta ut den genom vedluckan, den andra stenen går sedan lätt att ta ut genom askluckan.
- 4) Gör rent i hela pannan, avlägsna sot och aska från eldstadens väggar så att dom nya keramikstenarna kan släppas ner utan att fastna.

Fig. 2.3



- 5) Byt ut den/de främre bottenplattorna och lägg i den/de nya med stöd för keramiktunneln. Stödet sitter i den ena ändan på plattan (Se Fig. 1.1) och skall ligga mot varandra.

OBS: Under bottenplattorna ligger en ca. 3 cm tjock isolering, vid rengöringen efter borttagen bottenplatta bör försiktighet iakttagas. Försvinner isolermaterial vid rengöring skall man komplettera med motsvarande mängd så att den främre bottenplattan ligger jämnt med ramen som går runt nedre luckan.

Fig. 2.4



- 1) För in vänster sten genom nedre askluckan och lägg upp den i sitt läge på ramen inne i eldstaden, ta sedan den högra stenen och för in den genom övre luckan och sänk ner den till sitt läge jämte den andra stenen, se till att stenarna ligger lika i framkant (stenarna skall pressas fram mot pannans framkant, eventuellt med tråkilar).

Fig. 3.1

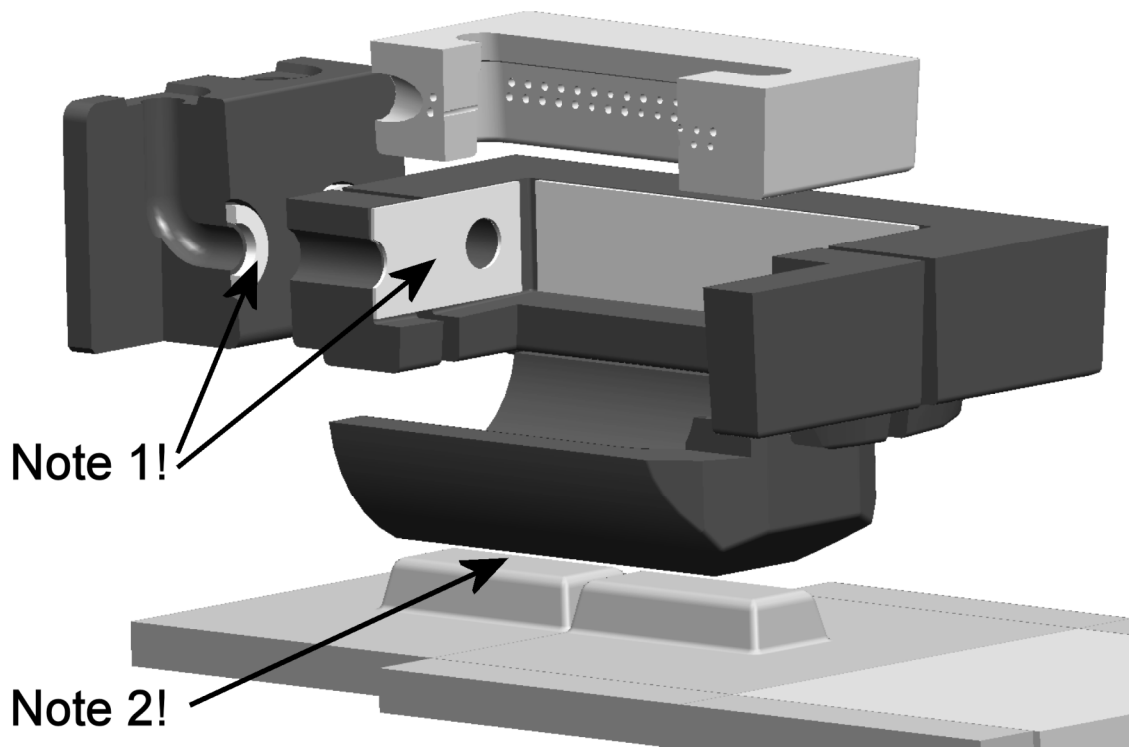

Fig. 3,2 (Fotot visar en uppskuren modell)



- 2) När de stora stenarna är på plats skall den främre stenen med luftkanalerna sättas på plats. Sätt fast de fyra fiberpackningarna på stenen genom att använda lite silikon på packningarna.

Det är viktigt att fiberpackningarna tätar mot de stora stenarna.

Fig. 3.3

- 3) Keramiktunneln placeras på plats genom att skjuta in den tills det tar stopp mot den bakre kanten. Blir det mellanrum i överkanten kan det minskas genom att vika de vita mellanläggsremorna önskat antal gånger och lägga det mellan stödet och tunneln. (Fig. 3,2 – Note 2!)



Fig. 4.1



Fig. 4.2



Fig. 4.3

- 1) När den främre stenen är på plats skall du kontrollera att det är tätt mellan den och keramikstenarna, det går genom att kika nedåt innifrån eldstaden (de stora stenarna går att skjuta - på inne i pannan ca. 5-10 mm.)
OBS! Det är mycket viktigt att det är ordentligt tätt.

- 2) Lägg på silikon runt den främre stenen så att det blir riktigt tätt.

- 3) Gör rent ramen till askluckan med stålborste eller kniv. Ta spackeln och lägg på pannkitt runt hela ramen. När det är gjort skruvar du fast ramen (måttligt). Häng på askluckan igen med sina sprintar.

Montering av sekundärluftinsats

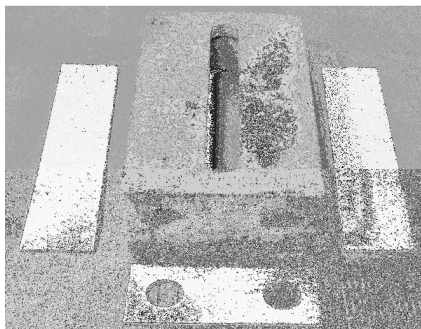

Sekundärluftinsatsen består av

- Insatssten med spalt
- Sidopackningar
- Frontpackning med lufthål

Fig. 5,1

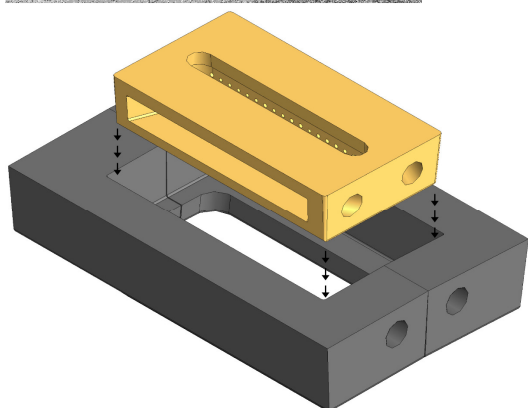

Insatsen placeras som visas på bilden.
Glöm ej packningarna på sidorna och i fronten.

Fig. 5,2

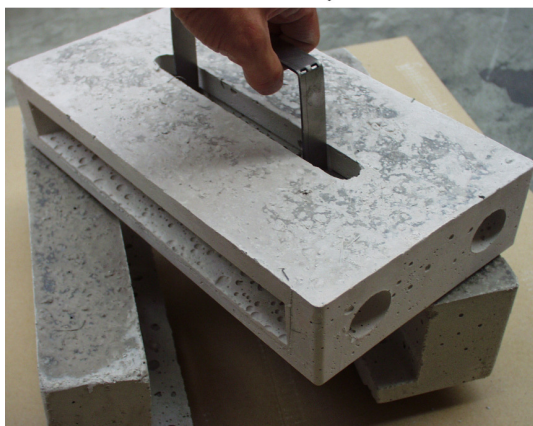

Fig. 5,3

HS  PERIFAL®

BAXI

HS Perifal AB, Box 654, 521 21 Falköping, tel. 0515-171 10, fax 0515-155 13
info@baxi.se - www.baxi.se